

È un regolatore di temperatura con un'uscita analogica ed un'uscita ON/OFF a relè. L'uscita analogica è in corrente 4...20 mA (4 mA  $\Delta$  -20°C, 20 mA  $\Delta$  +80°C). L'impostazione della temperatura d'intervento (set point) si effettua premendo il pulsante a sinistra sul pannello frontale dello strumento ed agendo sulla manopola a destra fino a visualizzare la temperatura alla quale si vuole che il contatto del relè apra. L'isteresi d'intervento è regolabile con un trimmer sulla parte posteriore dello strumento. Il sensore di temperatura è un Pt100. Col collegamento a due fili si ha una misura in eccesso di 0,06°C/m con sezione del cavo 1 mm<sup>2</sup>. Per minimizzare l'errore si consiglia un collegamento a 3 fili, collegando il terzo filo al morsetto 2. Il termostato può essere utilizzato sia per il riscaldamento che per il raffreddamento, spostando semplicemente il ponticello sulla parte posteriore dello strumento. Col ponticello nella posizione RISCALDAMENTO il relè si eccita se la temperatura della sonda è inferiore alla temperatura impostata; col ponticello nella posizione RAFFREDDAMENTO il relè si eccita se la temperatura della sonda è superiore alla temperatura impostata.

#### DATI TECNICI

**Campo di utilizzo:** -50...+150°C  
**Risoluzione:** 0,1°C  
**Display:** LED, altezza 12,7 mm  
**Precisione:** 0,2°C  $\pm$  0,1% della lettura + tolleranza sonda  
**Collegamento:** a due oppure tre fili  
**Alimentazione:** 12÷24 V  $\approx$  /3VA  
**Uscite:** contatto relè 3A/220 VAC resistivo  
uscita analogica: 4 mA  $\Delta$  -20°C, 20 mA  $\Delta$  +80°C  
**Isteresi:** 0,7...6°C  
**Temperatura di lavoro:** -5...+50°C  
**Dimensioni:** pannello frontale 78 x 48 mm  
corpo strumento 72 x 42 x 78 mm

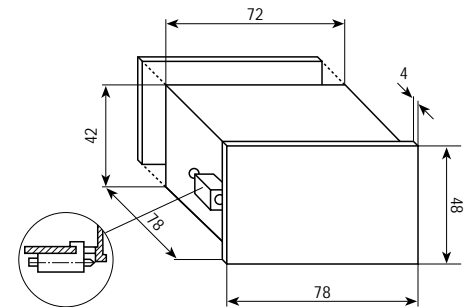
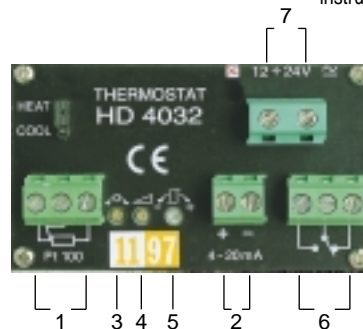

C'est un régulateur de température avec une sortie analogique et une sortie ON/OFF à relais. La sortie analogique est placée sous courant 4...20 mA (4 mA  $\Delta$  -20°C, 20 mA  $\Delta$  +80°C). Le choix de la valeur de température d'intervention (set point) s'effectue en appuyant sur la touche située à gauche en façade de l'appareil, tout en actionnant le bouton de droite jusqu'à visualiser la température désirée que le contact du relais ouvrira. L'hystérese d'intervention est réglable par un potentiomètre placé à l'arrière de l'instrument. Le capteur de température est une Pt100. Avec une liaison 2 fils la mesure est faussée en excès de 0,06°C/m, la section du câble étant de 1 mm<sup>2</sup>. Pour réduire l'erreur au maximum, il est conseillé d'effectuer une liaison 3 fils, en branchant le troisième fil à la borne 2. Le régulateur peut être utilisé indifféremment en chaud ou en froid en modifiant tout simplement la position du strap se trouvant lui aussi à l'arrière de l'appareil. Si le strap est en position CHAUD (Risc.) le relais est excité si la température relevée par la sonde est inférieure à celle du set point; si le strap est en position FROID (Raff.) le relais est excité si la température de la sonde est supérieure à celle du set point.

#### CARACTERISTIQUES TECHNIQUES

**Domaine de mesure:** -50...+150°C  
**Résolution:** 0,1°C  
**Display:** LED, hauteur 12,7 mm  
**Precision:** 0,2°C  $\pm$  0,1% de lecture + tolérance sonde  
**Liaison:** à 2 ou 3 fils  
**Tension d'alimentation:** 12÷24 V  $\approx$  /3VA  
**Sortie:** contact relais 3A/220 VAC résistants  
sortie analogique: 4 mA  $\Delta$  -20°C, 20 mA  $\Delta$  +80°C  
**Hystérese:** 0,7...6°C  
**Température de fonctionnement:** -5...+50°C  
**Dimensions:** d'encastrement 78 x 48 mm  
de l'appareil 72 x 42 x 78 mm

CE CONFORMITY	
Safety	EN61000-4-2, EN61010-1 level 3
Electrostatic discharge	EN61000-4-2 level 3
Electric fast transients	EN61000-4-4 level 3
High energy surge	EN61000-4-5 level 3
Voltage variations	EN61000-4-11
Electromagnetic interference susceptibility	IEC1000-4-3
Electromagnetic interference emission	EN55020 class B

This is a temperature regulator with an analog output and an ON/OFF relay output. The analog output is in current 4...20 mA (4 mA  $\Delta$  -20°C, 20 mA  $\Delta$  +80°C). The setting of the intervention temperature (set point) is carried out by pressing the button on the left of the front panel of the instrument and turning the knob on the right until the temperature at which the relay contact is to open is shown on the display. Intervention hysteresis may be adjusted with a trimmer at the rear of the instrument. The temperature sensor is a Pt100. If it is connected with 2 wires with a section of 1 mm<sup>2</sup>, a reading in excess of 0,06°C/m is obtained. In order to cut down error a three-wire connection is advised, with the third wire connected to terminal 2. The thermostat may be used either for heating or for cooling, simply by moving the jumper at the rear of the instrument. When the jumper is in HEATING position, the relay is energized if the probe temperature is lower than the set temperature; when the jumper is in COOLING position, the relay is energized if the probe temperature is higher than the set temperature.

#### TECHNICAL DATA

**Using range:** -50...+150°C  
**Resolution:** 0.1°C  
**Display:** LED, height 12.7 mm  
**Precision:** 0.2°C  $\pm$  0.1% of reading + probe tolerance  
**Connection:** with two or three wires  
**Power supply:** 12÷24 V  $\approx$  /3VA  
**Outputs:** relay contact 3A/220 VAC resistive  
analog output: 4 mA  $\Delta$  -20°C, 20 mA  $\Delta$  +80°C  
**Hysteresis:** 0.7...6°C  
**Working temperature:** -5...+50°C  
**Dimensions:** front panel 78 x 48 mm  
instrument body 72 x 42 x 78 mm

- 1) SONDA - PROBE - SONDÉ - SONDÉ
- 2) USCITA ANALOGICA - ANALOG OUTPUT - SORTIE ANALOGIQUE - ANALOGAUSGANG
- 3) ZERO - ZERO - ZERO - NULLPUNKT
- 4) PENDENZA - SLOPE - PENTE - STEILHEIT
- 5) ISTERESI - HYSTERESIS - HYSTERESE - HYSTERESE
- 6) CARICO - LOAD - CHARGE - LAST
- 7) ALIMENTAZIONE - POWER SUPPLY - ALIMENTATION - STROMVERSORGUNG

Das HD 4032 ist ein Temperaturregler mit einem Analogausgang und einem Relaisausgang ON/OFF. Der Analogausgang ist ein Strom 4...20 mA (4 mA  $\Delta$  -20°C, 20 mA  $\Delta$  +80°C). Der Sollwert (set point) wird eingestellt, indem man die Taste links auf der Frontseite des Geräts drückt und indem man den Knopf rechts dreht. Es wird die Temperatur angezeigt, bei welcher das Relais abfällt. Die Hysteresis kann mit einem Trimmer auf der Rückseite des Geräts eingestellt werden. Der Temperaturfühler ist eine Pt100. Bei Zweileiteranschluß mit einem Kabel von 1 mm<sup>2</sup> Querschnitt wird um 0,06°C/m mehr angezeigt. Um den Einfluß des Kabelwiderstands zu minimisieren, sollte ein Dreileiteranschluß gemacht werden, wobei der dritte Leiter an Klemme 2 anzuschließen ist. Der Thermostat kann sowohl für Heiz- als auch für Kühlzwecke eingesetzt werden. Es genügt, eine Brücke auf der Geräterückseite umzustecken. Mit der Brücke in Position "RISC." zieht das Relais an, wenn die Fühlertemperatur kleiner ist als der eingestellte Sollwert; mit der Brücke in Position "RAFF." zieht das Relais an, wenn die Fühlertemperatur höher ist als der eingestellte Sollwert.

#### TECHNISCHE DATEN

**Meßbereich:** -50...+150°C  
**Auflösung:** 0,1°C  
**Display:** LED, Ziffernhöhe 12,7 mm  
**Genauigkeit:** 0,2°C  $\pm$  0,1% der Anzeige + Fühlertoleranz  
**Fühleranschluß:** 2- oder 3- Leiteranschluß  
**Stromversorgung:** 12÷24 V  $\approx$  /3VA  
**Ausgänge:** Relaiskontakt 3A/220 VAC ohmsche Last  
Analogausgang: 4 mA  $\Delta$  -20°C, 20 mA  $\Delta$  +80°C  
**Hysteresis:** 0,7...6°C  
**Arbeitstemperatur:** -5...+50°C  
**Abmessungen:** Frontseite 78 x 48 mm  
Gehäuserumpf 72 x 42 x 78 mm

Il termostato HD 4034 è un regolatore ON/OFF con uscita a relè (1 contatto in scambio 3A/220V). L'impostazione della temperatura d'intervento (set point) si effettua premendo il pulsante a sinistra sul frontale dello strumento ed agendo sulla manopola a destra fino a visualizzare la temperatura alla quale si vuole che il contatto del relè si apra. L'isteresi d'intervento è regolabile con un trimmer sulla parte posteriore dello strumento. Il sensore di temperatura è una sonda Pt100. Con il collegamento a due fili e con cavo di sezione 1 mm<sup>2</sup>, si ottiene una lettura in eccesso di 0,06°C/m. Per lunghe distanze si consiglia di usare un collegamento a tre fili collegando il terzo filo al morsetto 2. Con il collegamento a tre fili la resistenza di linea viene compensata automaticamente. Il termostato può essere utilizzato sia per il riscaldamento che per il raffreddamento spostando semplicemente il ponticello sulla parte posteriore dello strumento. Col ponticello nella posizione RISCALDAMENTO il relè si eccita se la temperatura della sonda è inferiore alla temperatura impostata; col ponticello nella posizione RAFFREDDAMENTO il relè si eccita se la temperatura della sonda è superiore alla temperatura impostata.

**DATI TECNICI**

- Campo di utilizzo:** -50...+150°C
- Risoluzione:** 0,1°C
- Display:** LED, altezza 12,7 mm
- Precisione:** ±0,2°C ±0,1% della lettura
- Collegamento:** a due oppure a tre fili, sensore Pt100
- Alimentazione:** 12÷24 V ≈ /3VA
- Uscita:** contatto relè 3A/220 VAC
- Impostazione set point:** tramite pulsante sul frontale
- Isteresi:** 0,6°C...6°C, regolazione con un trimmer 1 giro, sul retro dello strumento
- Temperatura di lavoro:** -5...+50°C
- Dimensioni:** pannello frontale 78 x 48 mm  
corpo strumento 72 x 42 x 78 mm

The HD 4034 thermostat is an ON/OFF regulator with relay output (1 exchange contact 3A/220V). The setting of the intervention temperature (set point) is carried out by pressing the button on the left of the front panel of the instrument and turning the knob on the right until the temperature at which the relay contact is to open is shown on the display. Intervention hysteresis may be adjusted with a trimmer at the rear of the instrument. The temperature sensor is a Pt100 probe. If this is connected with 2 wires and a cable with a section of 1 mm<sup>2</sup>, a reading in excess of 0.06°C/m is obtained. For long distances we advise a three-wire connection, with the third wire connected to terminal 2. With the three-wire connection the line resistance is automatically compensated. The thermostat may be used either for heating or for cooling, simply by moving the jumper at the rear of the instrument. When the jumper is in HEATING position, the relay is energized if the probe temperature is lower than the set temperature; when the jumper is in COOLING position, the relay is energized if the probe temperature is higher than the set temperature.

**TECHNICAL DATA**

- Using range:** -50...+150°C
- Resolution:** 0.1°C
- Display:** LED, height 12.7 mm
- Precision:** ±0.2°C ±0.1% of reading
- Connection:** with 2 or 3 wires, Pt100 sensor
- Power supply:** 12÷24 V ≈ /3VA
- Output:** relay contact 3A/220 VAC
- Set point setting:** with a button on the front panel
- Hysteresis:** 0.6°C...6°C adjustment with a 1-turn trimmer at the rear of the instrument
- Working temperature:** -5...+50°C
- Dimensions:** front panel 78 x 48 mm  
instrument body 72 x 42 x 78 mm

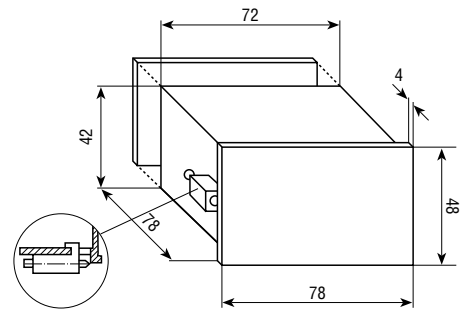
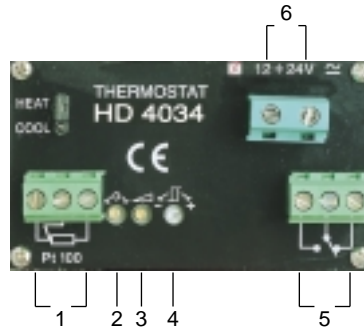

L'appareil HD 4034 est un régulateur ON/OFF avec sortie par relais (1 contact inverseur 3A/220V). Le choix de la valeur de consigne (set point) s'effectue en appuyant sur la touche située à gauche en façade de l'appareil tout en actionnant le bouton à droite pour visualiser sur l'écran la température désirée. L'hystérèse de commutation est réglable par un potentiomètre placé à l'arrière de l'appareil. Le capteur de la température est une sonde Pt100. Dans le cas d'un branchement à deux fils avec un câble de 1 mm<sup>2</sup> de section la lecture est faussée de 0,06°C/m en excès. Pour des liaisons plus éloignées on conseille d'utiliser un branchement à trois fils en reliant le troisième conducteur à la borne 2 du régulateur. Dans ce dernier cas, la résistance de ligne est compensée automatiquement. Le régulateur peut fonctionner indifféremment en chaud ou en froid par modification de la position du strap situé sur la face arrière de l'instrument. Avec le strap en position CHAUD, le relais est excité quand la température de la sonde est inférieure à celle du set point; si le strap est en position FROID, le relais est excité seulement quand la température relevée par la sonde est supérieure à la température de consigne.

**CARACTERISTIQUES TECHNIQUES**

- Domaine de mesure:** -50...+150°C
- Résolution:** 0,1°C
- Display:** LED, hauteur 12,7 mm
- Précision:** ±0,2°C ±0,1% de la plage de lecture
- Liaison:** à deux ou trois fils, capteur Pt100
- Tension d'alimentation:** 12÷24 V ≈ /3VA
- Sortie:** contact par relais 3A/220 VAC
- Réglage du set point:** par touche située en façade de l'appareil
- Hystérèse:** de 0,6°C à 6°C, réglage par potentiomètre à 1 tour, sur la face arrière de l'appareil
- Température de fonctionnement:** -5...+50°C
- Dimensions:** d'encastrement 78 x 48 mm  
de l'appareil 72 x 42 x 78 mm

- 1) SONDA - PROBE - SONDÉ - SONDE
- 2) ZERO - ZERO - ZERO - NULLPUNKT
- 3) PENDENZA - SLOPE - PENTE - STEILHEIT
- 4) ISTERESI - HYSTERESIS - HYSTERESE - HYSTERESE
- 5) CARICO - LOAD - CHARGE - LAST
- 6) ALIMENTAZIONE - POWER SUPPLY - ALIMENTATION - STROMVERSORGUNG

Der Thermostat HD 4034 ist ein Zweipunktregler mit Relaisausgang (ein Wechsler 3A/220 VAC). Der Sollwert (set point) wird eingestellt, indem man die Taste links auf der Frontseite drückt und den Knopf rechts dreht. Es wird die Temperatur angezeigt, bei welcher der Kontakt des Relais öffnet. Die Schalthysterese ist mit einem Trimmer auf der Geräterückseite einstellbar. Der Temperaturfühler ist eine Pt100. Bei Dreileiteranschluß wird der Widerstand der Meßleitung automatisch kompensiert, während bei Zweileiteranschluß um 0,06°C/m mehr angezeigt wird (bei Leiterquerschnitt 1 mm<sup>2</sup>). Der Thermostat kann sowohl für Heiz- als auch für Kühlregelungen eingesetzt werden. Es genügt, eine Brücke auf der Geräterückseite umzustecken. Mit der Brücke in Position "RISC." zieht das Relais an, wenn die Fühlertemperatur kleiner ist als der Sollwert; mit der Brücke in Position "RAFF." zieht das Relais an, wenn die Fühlertemperatur höher ist als der Sollwert.

**TECHNISCHE DATEN**

- Meßbereich:** -50...+150°C
- Auflösung:** 0,1°C
- Display:** LED, Ziffernhöhe 12,7 mm
- Genauigkeit:** ±0,2°C ±0,1% der Anzeige
- Fühleranschluß:** 2- oder 3 Leiteranschluß, Pt100
- Stromversorgung:** 12÷24 V ≈ /3VA
- Ausgang:** Relaiskontakt 3A/220 VAC
- Sollwerteinstellung:** mit Taste auf der Frontseite
- Schalthysterese:** 0,6°C bis 6°C, einstellbar mit Eingang-trimmer auf der Geräterückseite
- Arbeitstemperatur:** -5...+50°C
- Abmessungen:** Frontseite 78 x 48 mm  
Gehäuserumpf 72 x 42 x 78 mm

CE CONFORMITY	
Safety	EN61000-4-2, EN61010-1 level 3
Electrostatic discharge	EN61000-4-2 level 3
Electric fast transients	EN61000-4-4 level 3
High energy surge	EN61000-4-5 level 3
Voltage variations	EN61000-4-11
Electromagnetic interference susceptibility	IEC1000-4-3
Electromagnetic interference emission	EN55020 class B